



# HVN/Q 6033 / 7033

HEFSCHUIFGARNITUUR



---

## Montagehandleiding 417.633.06

versie: 18-07-2023

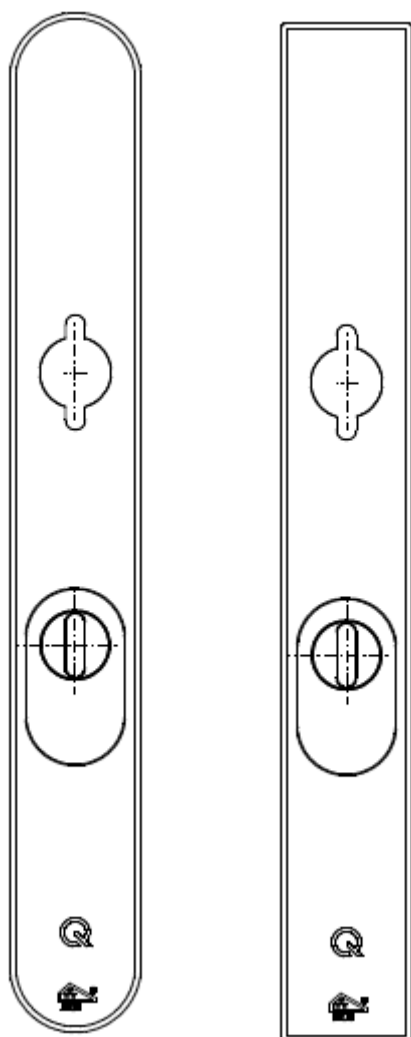

# HvN/Q Hefschuifgarnituur

6033 / 7033

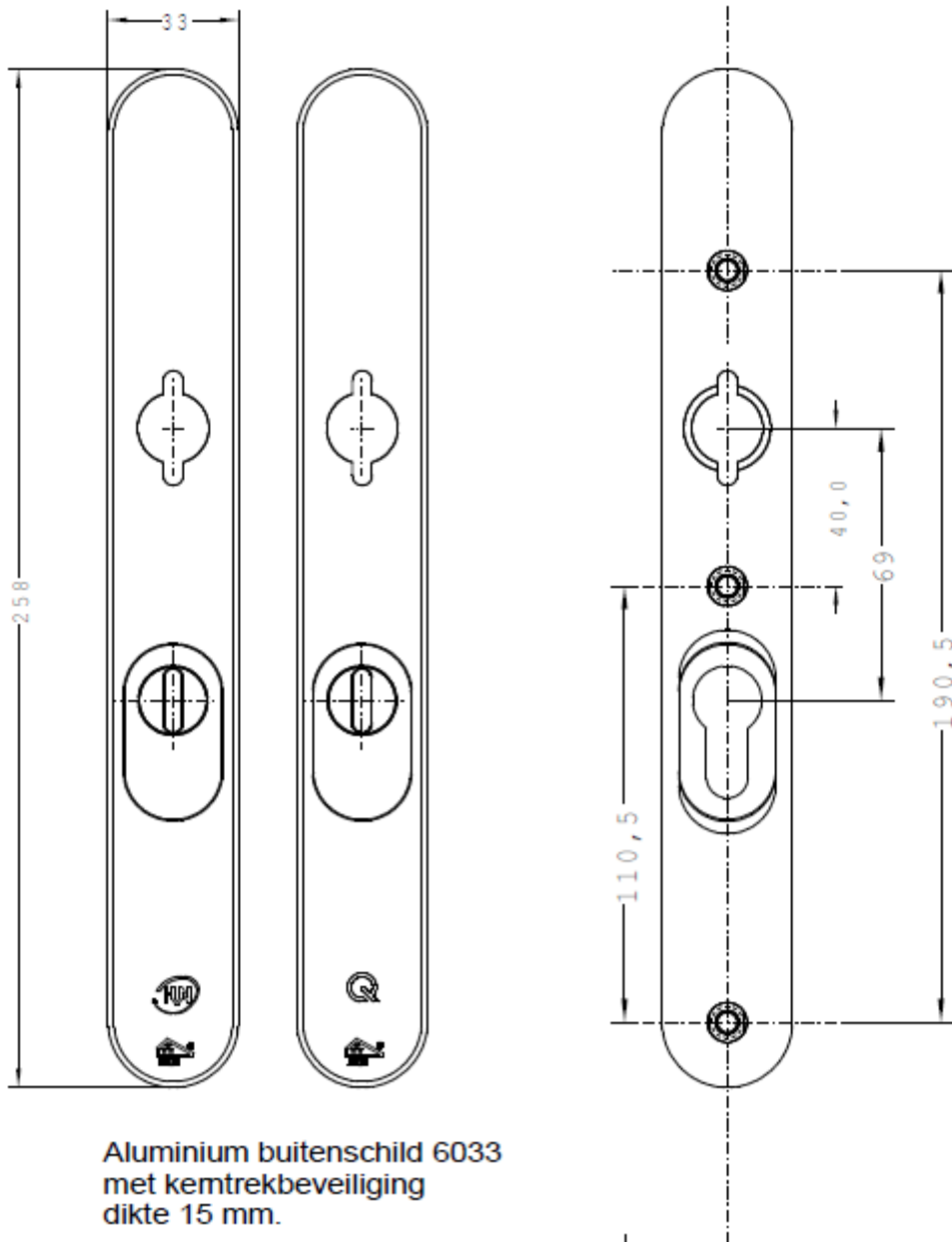

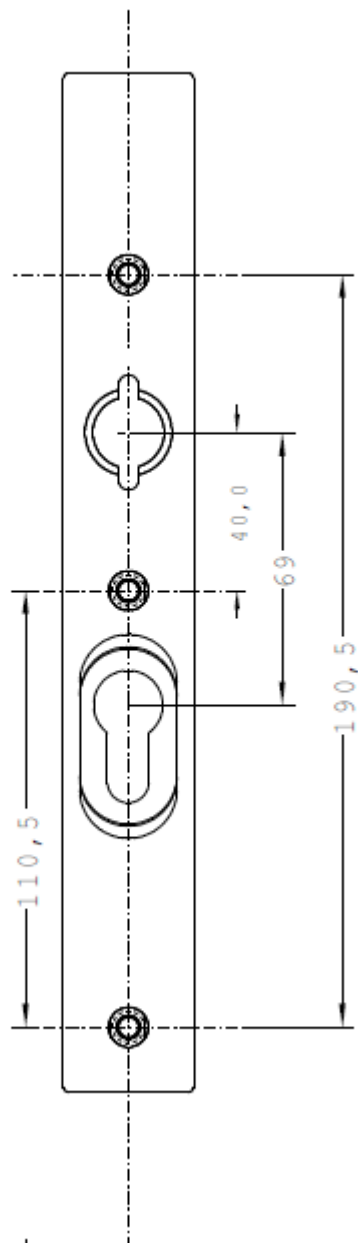
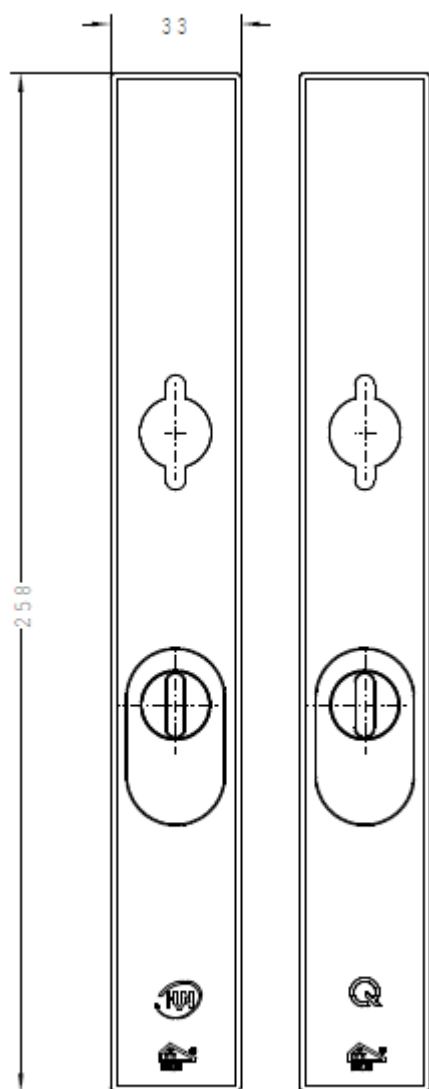

Aluminium buitenschild 7033  
met kerntrekbeveiliging  
dikte 15 mm.

# HvN/Q Hefschuifgarnituur

6033 / 7033

## **2 Montage buitenschild 6033/7033 in combinatie met binnenschild 6066/6166/7066/7166**

- 2.1 Schroefgaten voor het SKG-beslag aftekenen volgens de volgende maatvoering: PZ - 81,5 PZ + 29 en PZ + 109. Hierbij dient met een boor 6mm het profiel aan beide zijden voorgeboord te worden. De gaten zover doorboren dat deze volledig door de deur gaan.
- 2.2 De voorgeboorde gaten voor de bevestigingsschroeven met een boor 12mm aan beide zijden minimaal tot aan het midden van het profiel opboren.
- 2.3 Het binnenschild 6066/6166/7066/7166 is voorzien van twee steunnokken voor zijdelingse stabiliteit. Hiervoor worden 2 gaten 6mm aan de binnenzijde geboord volgens maatvoering: PZ - 61 en PZ + 139. De twee gaten worden minimaal 15mm diep geboord met diameter 10mm.  
Buitenschild 6033/7033 is voorzien van kerntrekbeveiliging. De cilinder dient hierbij tussen de 8 en 15 mm buiten de deur te steken.  
De cilinder kan zowel voor als na de montage van het garnituur geplaatst worden.
- 2.4 Schroef nu van binnen uit beide schilden tegen elkaar.

## **3 schroeven en vierkantstift**

- 3.1 De lengte van de apart te bestellen bevestigingsschroeven is afhankelijk van de deurdikte.
- 3.2 De lengte schroef is deurdikte +13mm (naar boven afgerond op 5mm).
- 3.3 Lengte van de vierkantstift is deurdikte + 80mm = stiftlengte ( Naar boven afgerond op 10mm).

---

**VBH. DÉ EXPERT IN RAAM- EN DEURTECHNIEK**

---

**VBH NEDERLAND**  
HOUDUIFSTRAAT 22  
4901 BP OOSTERHOUT

+31 (0) 162- 483400  
INFO@VBH-NL.COM  
WWW.VBH-NL.COM

VERSIE :  
18/07/2023

---